

# SKR-段葺

段葺き水平ラインが、どのような環境にもマッチする重厚で優雅な屋根外観を演出します。

## ■断面形状

(単位: mm)

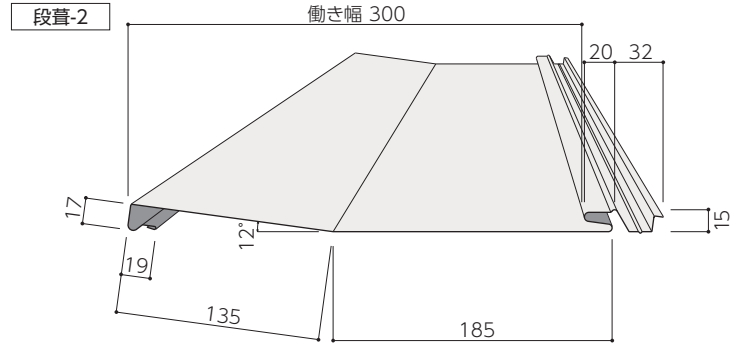
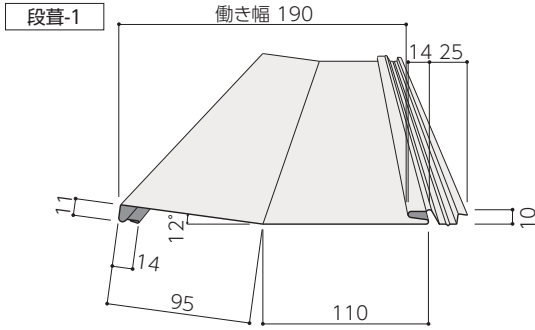

## ■結合部形状

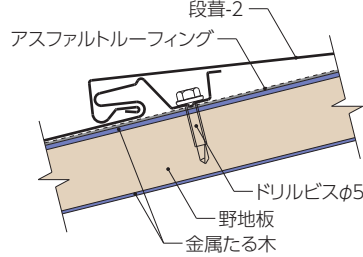
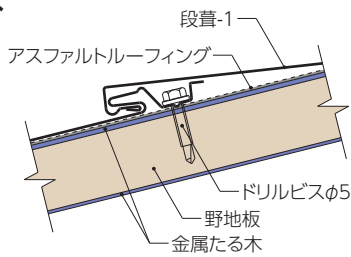

### ■共通サザ波断面形状

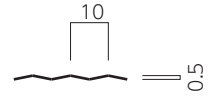

## ■標準仕様

タイプ		段葺-1	段葺-2
原板厚	GLベース	0.4・0.5mm	0.5・0.6mm
原板幅		305mm	455mm
働き幅		190mm	300mm
見えがかり高さ		11mm	17mm
m当り必要m数		5.26m	3.33m
表面形状	フラットまたはサザ波		
適用勾配	2.5/10以上		
断熱材	オプションでポリエチレンフォーム4mm裏貼り		
長さ	1~15m		
母屋間隔	606mm以下		

### Point

- ほどよい高さの段葺き水平ラインが、どのような環境にもマッチする重厚で優雅な屋根外観を演出します。
- 鋼板のスプリングバックを活用したはげ構造で、水密性、耐風圧性に優れ、エアポケットの多い断面形状のため、毛細管現象による雨水の侵入を防止します。また、自重が瓦の1/10と軽く、地震に対して有利です。
- 選び抜かれた当社指定の高級鋼板を、堅固な形状に成型加工した屋根材で施工されますので品質は高水準です。
- 本体を直接釘またはドリルビスで固定する簡素でスピーディーな締結構法です。さらに、継手や定尺構法などの活用で施工性は極めて高く、工期の短縮を可能にします。

## ■主要部品

### 段葺-1

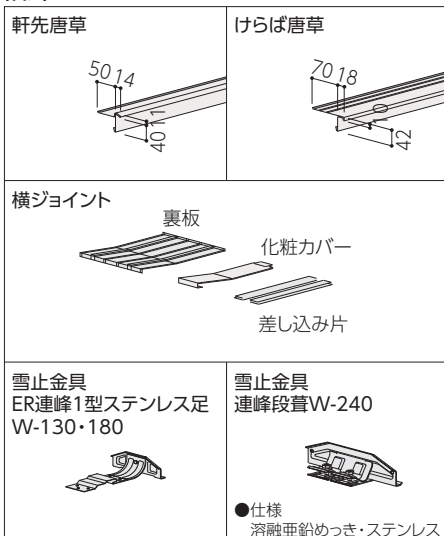

### 段葺-2

